

RÈGLEMENT SPORTIF 2007- LIGUE DU CENTRE DE VOILE - TOUT SUPPORT

I - LE CHAMPIONNAT REGIONAL DE VOILE BANQUE POPULAIRE VAL DE FRANCE

1. Les catégories d'âge :

Les catégories d'âge Minime, Cadet, Junior, Senior sont celles définies par la FFVoile.

Les sur classements autorisés sont ceux définis par la FFVoile.

Le sur classement des benjamins est interdit. (Règlement médical de la FFVoile)

Toutes les filières

Benjamin moins de 12 ans né(e) depuis 1996

Minime 12 - 14 ans né(e) s en 1993 - 1994 - 1995

Cadet 15 - 17 ans né(e) s en 1990 - 1991 - 1992

Junior 18 - 20 ans né(e) s en 1987 - 1988 - 1989

Senior 21 ans et + né(e) s en 1986 et avant

2. La saison sportive :

Le calendrier des épreuves des championnats Régional de Voile Banque Populaire Val de France est établi sur propositions de la commission sportive de la Ligue du Centre de Voile. Le championnat Régional de Voile Banque Populaire Val de France est composé de 5 épreuves maximum.

La saison sportive commence le 1er septembre et se termine le 30 juin pour toutes les séries.

3. Les parcours :

Plusieurs types de parcours sont recommandés :

- "Trapèze"
- "Triangle" avec les bords de large à angles variables (45°, 60°...)
- "Banane »
- autres,...

Voir annexe pour le détail

Faire en sorte que la course dure environ de 30 minutes pour le premier

4. Les classements : généralités

Les régates se courent en application des règles de course suivantes :

Règles : ISAF en vigueur

Règles de classes

Règlement sportif de la Ligue du Centre de Voile

Instructions de Course type FFVoile en vigueur, affichée dans le club.

Annexes aux Instructions de course type FFVoile en vigueur.

En cas de litige, chaque document cité prévaut sur le précédent.

Les organisateurs sont tenus de respecter le "Cahier des Charges des Clubs Organisateurs".

L'utilisation du logiciel FREG est obligatoire pour établir le classement.

Concurrents : le classement du Championnat Régional de Voile Banque Populaire Val de France ne comprend que les coureurs licenciés dans les clubs de la Ligue du Centre.

5. Classement

a - Sur une régata

Les classements d'une épreuve correspondant aux titres décernés ne sont établis que s'il y a un minimum de 5 bateaux.

Le club organisateur peut valoriser, s'il le souhaite, par extrait du classement en récompensant les premiers des catégories suivantes : minime, cadet, junior, senior, féminin.

Nombre de courses à courir par journée de régata : 5 maximum

La plus mauvaise course est retirée à partir de 4 courses courues

Validation d'une régata : 2 courses courues minimum

Aucune régata ne sera validée si elle n'est pas arbitrée par un arbitre régional ou national.

Classement d'une régata : Application, pour chaque course, du système de points à minima ISAF

* 1er : 1

* 2ème : 2

* 3ème : 3

DSQ, DNC, DNF, OCS, BFD,... : Nombre de concurrents inscrits dans la série + 1

Ex-Æquo : application de la règle A-8 de l'annexe A des RCV en vigueur.

b - Sur la saison Classement du Championnat Régional de Voile Banque Populaire Val de France

Les titres ne sont décernés et les classements ne sont établis que s'il y a un minimum de 5 concurrents de la Ligue du Centre ; le championnat est validé à partir de 2 régates.

La course courue lors d'une régata non validée est prise en compte pour le classement du Championnat de Ligue.

Seules les 4 meilleures courses d'une régata sont prises en compte pour le classement du championnat de Ligue.

Un coureur absent à une épreuve marque pour chaque manche courue un nombre de points égal au nombre de coureurs classés à la régata du championnat qui a eu le plus de coureurs plus un point.

En cas de régata accueillant des coureurs non licenciés en région Centre, ces derniers seront retirés automatiquement de chaque course et du classement définitif de la régata pour l'établissement du classement du championnat Régional de Voile Banque Populaire Val de France

Pour chaque régata, on affecte aux coureurs les points suivants :

- * 1er : 1
- * 2ème : 2
- * 3ème : 3
- * 4ème : 4

On garde les résultats de chaque coureur ou équipage suivant la règle ci-dessous :

- Retrait d'1 course de la 4e à la 7e course courue
 - Retrait de 2 courses de la 8e à la 10e course courue
 - Retrait de 3 courses de la 11e à la 13e course courue
 - Retrait de 4 courses de la 14e à la 16e course courue
 - Retrait de 5 courses de la 17e à la 20e course courue
- et ainsi de suite

Ex-Æquo : application de la règle A-8 de l'annexe A des RCV en vigueur.

En dériveurs Double, catamaran et habitable, les classements sont réalisés individuellement par coureur.

II - TITRES DU CHAMPIONNAT REGIONAL DE VOILE BANQUE POPULAIRE VAL DE FRANCE

Filières et Séries	Titres décernés	Classement	Catégories acceptées	d'age	Valorisation sur épreuve
Inter série PAV	Masculin Féminin	Masculin Féminin	Minime Cadet Junior Senior		À la discrétion du club organisateur
Optimist	Masculin Féminin	Masculin Féminin	Minime 1eannée cadet		
Europe	Mixte	Scratch	Cadet Junior Senior		
Laser Radial	Masculin Féminin	Masculin Féminin	Cadet Junior Senior		
Laser Standard	Mixte	Scratch	Cadet Junior Senior		
Double inter série	Double inter série	Scratch inter série	Cadet Junior Senior		
Inter série catamaran	inter série (avec et sans spi)	inter série (avec et sans spi)	Cadet Junior Senior		
Tyka	Mixte	Scratch	Minime		
Habitable	Mixte	Scratch			

Les titres ne sont décernés et les classements ne sont établis que s'il y a un minimum de 5 concurrents.

Si le nombre de classés est insuffisant pour établir un classement séparé, alors le vainqueur de cette catégorie peut être valorisé sur la régata.

III - SÉLECTIONS AUX CHAMPIONNATS DE FRANCE ESPOIR ET AUX CHAMPIONNATS DE FRANCE SENIOR (définies par la F.F.Voile).

Les modalités de sélections aux championnats de France sont définies par la FFVoile et par la Ligue du Centre de Voile. Pour les séries faisant l'objet de quotas FFVoile le nombre total de coureurs sélectionnés sera égal au quotas FFVoile.

Les sélections se font sur le Championnat Régional de Voile Banque Populaire Val de France et suivant le classement national des coureurs de la série, après délibération de la Commission Sportive.

Après la dernière épreuve de sélection, la Ligue du Centre de Voile établit une liste des coureurs sélectionnés.

Le tableau de la répartition des quotas de Ligue (coureurs) sera diffusé aux CDV :

Disciplines définies par la FFVoile	Quotas Ligue 21	Championnat de Ligue
Solitaire Minime masculin Optimist	1	- Optimist masc.
Solitaire Minime féminin Optimist	1	- Optimist fém.
Windsurf minime féminin Bic Techno 293OD		293 OD fém.
Windsurf minime masculin Bic Techno 2930OD		293 OD masc.
Windsurf cadet féminin Bic Techno 293OD		293 OD fém.
Windsurf cadet masculin Bic Techno 2930OD		293 OD masc.
Windsurf junior féminin Race Board		RCB FFVoile 8.5 fém.
Windsurf junior masculin Race Board		RCB FFVoile 8.5 masc
Catamaran Minime mixte Tyka	1	Tyka

VIII - ÉQUIPE DU CENTRE

L'Equipe du Centre est constituée pour les Championnats de France et comprend les coureurs de la Ligue sélectionnés, des entraîneurs désignés par la Ligue et un élu représentant la Ligue. Dans la mesure du possible, il est prévu pour les coureurs retenus un ou des stages régionaux de préparation ; ces stages doivent comprendre un module « règles de Course » avec l'intervention d'un jury national désigné en accord avec la CRA.

Une unité vestimentaire est réalisée et les coureurs doivent s'y conformer pendant la cérémonie d'ouverture et les podiums du Championnat de France.

IX - CHANGEMENTS DE CLUBS

Application du Règlement Intérieur de la FFVoile.

NB : Les concurrents qui veulent être classés sur la totalité des régates du Championnat Régional de Voile Banque Populaire Val de France peuvent demander leur changement de club dès l'ouverture du championnat.

X - COMMISSION DE DISCIPLINE

Une commission régionale de discipline est constituée conformément aux statuts, au règlement intérieur de la ligue et au chapitre 3 du règlement disciplinaire de la FFVoile. Cette commission ainsi que la commission nationale de discipline peut être saisie dans le respect de la procédure décrite au chapitre 4 du règlement disciplinaire de la FFVoile.

ANNEXES DERIVEURS DOUBLES ET SOLITAIRES

1 - Parcours

parcours recommandés :

- "Triangle" avec les bords de largeur à angles variables (45°, 60°...); attention que ces bords soient possibles sous spi
- autres,...

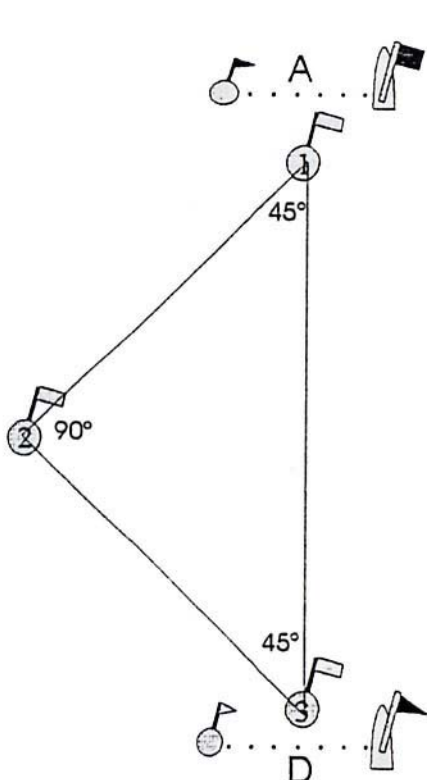

Olympique simple : D-1-2-3-1-3-A
réduit : D-1-2-3-A

Super Olympique : D-1-2-3-1-3-1-2-3-A
réduit : D-1-2-3-1-3-A

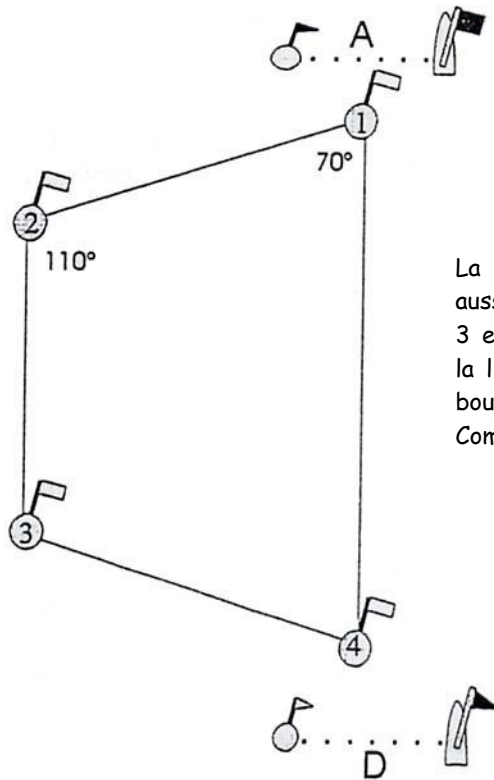

Boucle extérieure: D-1-2-3-2-3-4-A

Boucle intérieure: D-1-4-1-2-3-4-A

La ligne de départ peut aussi être entre la bouée 3 et le bateau Comité et la ligne d'arrivée entre la bouée 1 et le bateau Comité.

2 - Validation

vitesse minimum : 3 nœuds de vent conseillé

3 - Classements

Pour la série Optimist, les régates de Ligue étant des épreuves fermées, les coureurs extérieurs accueillis sur ces compétitions sont retirés du classement définitif.

Le classement intersérie se fera en temps compensé. Lorsque le nombre de bateau d'une série est de 5, le classement de la série sera diffusé.

Dériveurs Doubles		Dériveurs Solitaires	
420	Matériel autorisé : jauge nationale	OPTIMIST	Matériel: jauge nationale
Double inter série	Matériel: jauge nationale	EUROPE	Matériel autorisé : 1 seul gréement par régata ; règles nationales
		LASER STANDARD, RADIAL, 4.7	Matériel autorisé : Règles nationales

Table des handicaps 2005 des Dériveurs

Nous remercions le RYA qui nous autorise à utiliser
la Portsmouth Yardstick Number List.

20/03/2005

* Le rating suivi d'un astérisque est un rating de référence de la "Table du RYA"

DERIVEURS						
GRUPE	SERIE	EQUIPAGE	CODE	Rating	Coeff PN	Observations
D1	OPTIMIST	1	OPT	1646 *	0,6075	SY
	ZOOM 8	1	ZOOM	1500	0,6667	FFV Exp.
	CADET	2	CAD	1432 *	0,6983	SY
	ZEF	2	ZEF	1330	0,7519	FFV S
	TOPPER	1	TOPP	1290 *	0,7752	PY
D2	LASER PICO	2	LASP	1263 *	0,7918	RN
	VAURIEN	2	VAU	1230	0,8130	FFV P
	FENNEC	2	FEN	1230	0,8130	FFV S
	L'EQUIPE	2	EQU	1210	0,8264	FFV S
	SPLASH	1	SPLA	1184 *	0,8446	RN
	CARAVELLE	4	CARA	1180	0,8475	FFV S
	SOLITAIRE	1	SLT	1180	0,8475	FFV S
	420 S	1	420S	1180	0,8475	FFV S
	NORDET	2	NOR	1180	0,8475	FFV S
	LASER 4.7	1	LAS4	1175 *	0,8511	SY
BYTE	1	BYTE	1162 *	0,8606	SY	
D3	R9M	1	R9M	1160	0,8621	FFV S
	MOUSSE	2	MOU	1160	0,8621	FFV S
	WEEK END 12	5	WK12	1160	0,8621	FFV Exp.
	EUROPE	1	EUR	1139 *	0,8780	SY
	YOLE OK	1	YOL	1135	0,8811	FFV P
	4M	2	4M	1117	0,8953	FFV S
	SNIPE	2	SNI	1115	0,8969	STN
	420	2	420	1110	0,9009	FFV P
	LASER RADIAL	1	LAR	1101 *	0,9083	PY
	X4	1	X4	1101	0,9083	FFV S
	WAYFARER	2	WAYF	1099 *	0,9099	PY
	LASER 2000	2	2000	1089 *	0,9183	SY
	445	2	445	1087	0,9200	FFV S
	FUN POWER	1	FUPW	1087	0,9200	FFV Exp.
	WEEK END 14	2	WK14	1087	0,9200	FFV Exp.
	DECLIC	2	DECL	1087	0,9200	FFV Exp.
	FLIBUSTIER	2	FLI	1087	0,9200	FFV S
Lynx Junior	2	LYXJ	1087	0,9200	FFV Exp.	
	LASER	1	LAS	1078 *	0,9276	PY
	LARK	2	LARK	1073 *	0,9320	PY
	FINN	1	FIN	1069 *	0,9355	PY
	PHILEAS Ecole	2	PHIE	1059	0,9443	FFV Exp.
	RS200	2	RS20	1059 *	0,9443	PY
	SLIDER		SLI	1059	0,9443	FFV Exp.
	BLAZE (9 m²)	1	BLAZ	1059	0,9443	FFV Exp.
	PHILEAS Sport	2	PHI	1047	0,9551	FFV Exp.

D4	SPORT 14		SP14	1047	0,9551	FFV Exp.
	BLAZE (10,4 m²)	1	BLAX	1047 *	0,9551	RN
	LASER 2	2	LAS2	1035 *	0,9662	SY
	Lynx Sénior	2	LYXS	1035	0,9662	FFV Exp.
	WIZZ	2	WIZ	1035	0,9662	FFV S
	SKELTIC	2	SKE	1035	0,9662	FFV S
	CLUB II	2	CLU	1035	0,9662	FFV S
	LASER 3000	2	3000	1030 *	0,9709	RN
	TASAR	2	TASA	1023 *	0,9775	SY
WEEK END 16	5	WK16	1020	0,9804	FFV Exp.	
D5	LASER EPS	1	EPS	1013 *	0,9872	RN
	WINDY (FOC D5)	2	WMN	1006	0,9940	FFV P
	BUZZ	2	BUZZ	1005 *	0,9950	SY
	RS 300	1	RS30	1001 *	0,9990	SY
	CONTENDER	1	CONT	994 *	1,0060	PY
	STRALE ST 16	2	S16	994	1,0060	FFV S
	485	2	485	994	1,0060	FFV S
	International Moth	1	INTM	990 *	1,0101	RN
	JET	2	JET	986	1,0142	FFV S
	FIREBALL	2	FIR	982 *	1,0183	PY
	490	2	490	978	1,0225	FFVP
	PONANT	2	PON	977	1,0235	FFV P
	DIAZ	2	DIAZ	975	1,0256	FFV Exp.
	470	2	470	973 *	1,0277	SY
D6	WINDY (GENOIS)	2	WMN	965	1,0363	FFV P
	LASER VORTEX	1	LASV	960 *	1,0417	RN
	RS 400	2	RS40	952 *	1,0504	PY
	ISO	2	ISO	926 *	1,0799	SY
	29er	2	29ER	924 *	1,0823	SY
	RS 600	1	RS60	920 *	1,0870	PY
	INTERNATIONAL CANOE 10m²	1	IC10	918	1,0893	RN
	LASER 4000	2	4000	908 *	1,1013	PY
	505	2	505	902 *	1,1086	PY
	B14	2	B14	880 *	1,1364	RN
	FLYING DUTCHMAN	2	FD	879 *	1,1377	RN
	INTERNAT.CANOE10m² spi assymét.	1	IC1X	872 *	1,1468	RN
	LASER 5000	2	5000	867	1,1534	RN
	RS 700	1	RS70	857 *	1,1669	RN
	INTERNATIONAL 14	2	14F	850 *	1,1765	RN
	BOSS	2	BOSS	847 *	1,1806	RN
	RS 800	2	RS80	822 *	1,2165	RN
49ER	2	49ER	747 *	1,3387	RN	

LEGENDE :

PY	Rating RYA 1ère référence
SY	Rating RYA seconde référence
RN	Rating RYA troisième référence
STN	Rating RYA fiabilité limitée
FFV P	Rating FFV 1ère référence
FFV S	Rating FFV 2ème référence
FFV Exp.	Rating FFV Expérimental

ANNEXE WINDSURF

1 - Parcours

parcours recommandés :

- "Trapèze"
- autres,...

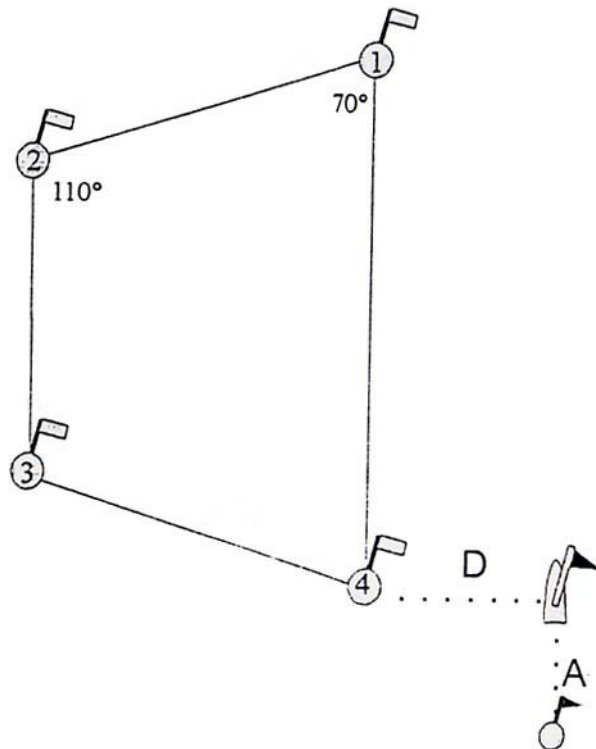

Boucles extérieures : D-1-2-3-2-3-A
 Boucles intérieures : D-1-4-1-2-3-A
 Double boucles extérieures : D-1-2-3-2-3-4-1-2-3-A
 Double boucles intérieures : D-1-4-1-2-3-4-1-2-3-A

2 - Validation

vitesse minimum : 6 nœuds de vent conseillé

Pour les Formula Windsurfing, un minimum de 9 nœuds sera requis dans la minute qui précède le départ ensuite le comité de course sera juge des conditions minimum acceptables pour valider ou annuler la course à la condition que le vent ne descende pas au dessous de 7 nœuds. Il est rappelé que la Formula Windsurfing est une discipline qui suppose que les coureurs, équipés de manière adéquate et possédant le niveau technique requis, sont en condition de planning.

3 - Classements

Deux classements seront établis:

Scratch Aloha cadets et minimes filles et garçons et Bic Techno 293 D

Scratch autres séries : Raceboard, Mistral et Formula Windsurfing

A l'issue de chaque SL, les points seront attribués suivant le système olympique de décompte des points. Une régates annulée donnera 101 points à chaque inscrit du jour.

Un coureur qui participe à l'organisation d'une régates SL dans la Ligue du Centre recevra, pour une seule compensation, le nombre de points correspondant à la moyenne des places (arrondi au plus proche) qu'il a obtenu dans les autres régates auxquelles il a participé.

Le Challenge d'Automne sera calculé sur les quatre régates de fin d'année. Il comptera comme régates de Ligue pour la période janvier-juin de l'année 2007.

Le classement général du Championnat de Ligue est établi sur les 5 régates de Printemps + le challenge d'Automne en retirant le moins bon résultat.

BIC TECHNO 293 D OD	Matériel autorisé : Flotteur : Bic Techno 293 D OD + 2 gréements maxi :	
	1. surface de voile maximum 7,8 m ² (2 camber d'origine constructeur), wishbone en aluminium	
	Recommandation : les surfaces de voile pour les minimes doivent être adaptées au gabarit des coureurs liste du matériel labellisé par la FFVoile (obligatoire afin de participer au championnat de France Espoir) :	
	• minime	• cadet
	1. Speedster 6.8, 2 cambers nouveau et ancien modèle	1. Speedster 7.8, 2 cambers nouveau et ancien modèle
	2. North R Type 6.5	2. North R Type 7.5
	3. Pacer 6.8 sans camber	3. Coach 7.8
	4. Neil Pryde Saber 6.8 et V6 6.5	4. Spacedog 7.8

	5. Spacedog 6.8	
1) Race Board 9.5	<p>Matériel autorisé : conforme aux règles de l'association de classe Race Board ou des règles internationales.</p> <p>Flotteur L : de 2m70 à 3m80, l : 1m maxi, poids mini : 14 kg, 2 dérives, 2 ailerons</p> <p>2 gréements maxi : mât : 6m maxi, wishbone : 3 m maxi</p> <p>9.5 m² pour les garçons</p> <p>8.5 m² pour les filles</p>	
2) Race Board FFVoile 8.5	<p>Matériel autorisé : Flotteurs conformes à la liste des flotteurs labellisés par la FFVoile (obligatoire afin de participer au championnat de France Espoir) ; Bic Sport : Hybride OD 310 ; Boards & More : Mistral Prodigy ; Exocet : Pacer 300 ; Starboard : Hybride Race et Hybride Formula</p> <p>2 gréements maxi :</p> <ul style="list-style-type: none"> • surface de voile 8.5 m² (3 cambers maxi) • voiles Mistral 7.4 autorisées <p>liste des gréements labellisés par la FFVoile (obligatoire afin de participer au championnat de France Espoir) :</p> <ul style="list-style-type: none"> • Junior <ol style="list-style-type: none"> 1. North R Type 8.5 2. Spacedog 8.5 3. Speedster 8.5 2 cambers 	
1) Bic Techno Formula	<p>Flotteur : Bic Techno Formula</p> <p>Gréements : Voiles de surface maximum 11 m² (2 voiles suivant la liste FIN)</p>	
2) Formula Windsurfing	<p>Flotteur et Voiles conforme à la jauge Formula Windsurfing</p>	

ANNEXES Catamarans

1 - Parcours

parcours recommandés :

- Banane triangle banane, bord de largeur à 75° ; attention que sur ces bord l'envoi du spi soit réalisable.
- autres,...

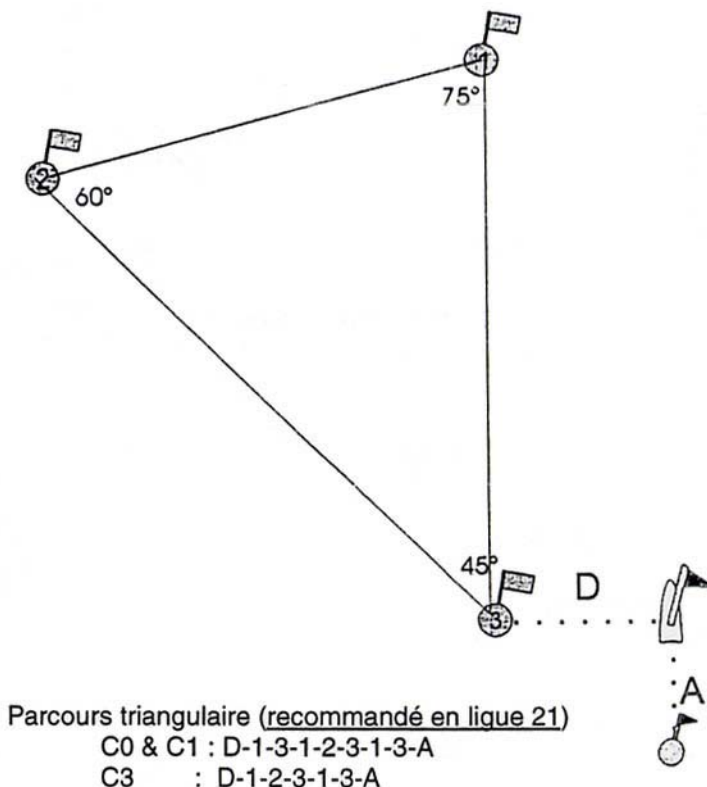
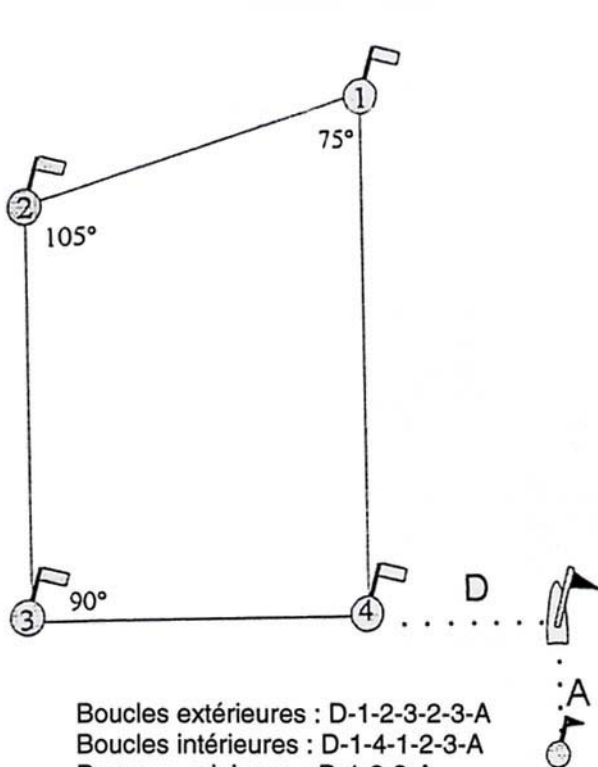

2 - Validation

vitesse minimum : 3 nœuds de vent conseillé

2 - Classements

Aucun licencié adulte ne pourra participer à une épreuve de Ligue sur un support Tyka , réservé à une pratique jeune.
Les catamarans C 0 feront l'objet d'un classement séparé.

Un bateau ne possédant pas de rating avec spi pourra cependant en porter un ; il se verra appliquer un handicap de 2 centièmes de points. Ce rating devra être conservé pour toute la saison en cours.

FFVoile - TABLE DES RATINGS 2006 - SMALL CATAMARAN HANDICAP RATING SYSTEM -

Type	Rating	Group	Crew	WS	AL	WL	CM	VLM	CJ	VLJ	Cspi	CB	VLC	Carbon	
Alado 18 (F18)	1,00	1	2	180,0	5,52	5,50	17,00	8,60	4,15	5,68	21,00	0,219	1,070		
Alado 18 Aileron	1,09	1	2	183,0	5,48	5,40	15,30	8,20	4,40	5,80	18,90				
Bim 16	1,15	1	2	103,0	4,96	4,94	13,26	8,25			13,00	0,252	0,645		
Bim 18 Class A	1,02	1	1	100,0	5,48	5,48	13,94	8,82				0,170	0,650	oui	
Bim 18 Double	1,01	1	2	138,0	5,50	5,47	17,33	9,70			19,11	0,157	0,660	oui	
Bim 18 Double 96	0,95	1	2	130,0	5,50	5,47	19,95	10,17				18,75	0,195	0,770	oui
Bim 18 Double Sloop	1,02	1	2	138,0	5,50	5,47	13,94	8,82	3,55	5,00	19,11	0,157	0,660	oui	
Bim 20	0,97	1	2	183,0	6,09	5,90	21,59	10,23			19,60	0,180	0,620		
Capricorn (F18)	1,00	1	2	180,0	5,52	5,50	17,00	8,60	4,15	5,93	21,00	0,210	1,050		
C 4.8	1,27	3	2	130,0	4,80	4,46	12,12	7,22	3,10	3,80					
C 4.8 Major	1,21	3	2	132,0	4,80	4,47	14,16	7,72	3,10	3,80					
Catapult	1,25	1	1	100,0	5,00	4,80	10,00	6,50				0,150	0,300		
Cirrus (F18)	1,00	1	2	180,0	5,52	5,50	17,00	8,60	4,15	5,85	21,00	0,221	0,960		
Cirrus Ecole	1,09	1	2	165,0	5,52	5,52	13,80	7,80	3,75	5,15	15,00	0,180	0,515		
Cirrus Energy Régate	1,14	1	2	150,0	4,88	4,88	13,20	7,30	3,00	5,08	18,00	0,210	0,940		
Cirrus Energy Solo	1,13	1	1	148,0	4,88	4,88	13,20	7,30			15,00	0,210	0,940		
Classe A	N/A	1	1												
Condor 16	1,16	1	2	146,0	5,03	4,90	12,75	6,90	5,00	4,60		0,202	0,570		
Dart 15 Cat Boat	1,32	3	1	104,0	4,53	4,25	10,50	6,13							
Dart 15 GTI	1,37	3	2	104,0	4,53	4,25	10,50	6,13	1,97	3,01					
Dart 15 Sprint	1,23	3	1	104,0	4,53	4,25	10,50	6,13	1,97	3,01					
Dart 16	1,28	3	2	135,0	4,80	4,80	11,75	7,05	2,60	4,34					
Dart 16 Cat Boat	1,26	3	1	135,0	4,80	4,80	11,75	7,05							
Dart 16	1,25	3	2	140,0	4,78	4,78	11,75	7,05	2,60	4,40	12,45				
Dart 16 Sprint	1,15	3	1	140,0	4,80	4,80	11,75	7,05	2,60	4,34	12,55				
Dart 18	1,18	3	2	136,0	5,48	5,14	12,92	7,42	3,16	4,50					
Dart 18 Cat Boat	1,19	3	1	136,0	5,48	5,09	12,92	7,42							
Dart 20	1,05	1	2	180,0	5,94	5,59	18,37	8,60	4,72	4,72					
Dart 6000	1,06	1	2	174,0	5,91	5,27	20,40	9,42			15,70				
Dart Hawk	1,01	1	2	180,0	5,50	5,50	17,00	8,50	4,15	5,20	21,00	0,230	0,920		
Dart Sting	1,34	3	2	125,0	4,57	4,23	11,42	7,00	2,40	3,70					
Dart Sting Cat Boat	1,29	3	1	125,0	4,57	4,23	11,42	7,19							
Dart Sting Solo	1,19	3	1	125,0	4,57	4,23	11,42	7,19	2,40	3,70					
Dart TSX	1,01	1	2	195,0	5,94	5,70	19,00	8,98	5,22	5,88	15,80				
Diam 3 (F18)	1,00	1	2	180,0	5,52	5,50	17,00	8,60	4,15	5,55	21,00	0,237	1,085		
Drake	1,04	1	2	200,0	5,46	5,46	16,70	8,42	4,30	5,59	21,00	0,421	0,950		

ISAF/FFV/CAT/PCB

Mis à jour le 17 janvier 2006

1 sur 5

FFVoile - TABLE DES RATINGS 2006 - SMALL CATAMARAN HANDICAP RATING SYSTEM -

Type	Rating	Group	Crew	WS	AL	WL	CM	VLM	CJ	VLJ	Cspi	CB	VLC	Carbon
Formula 18	1,00	1	2	180,0	5,52	5,52	17,00	8,60	4,15	6,00	21,00	0,290	1,100	
Formula 20 (Inter, Fox, Storm, etc)	0,94	1	2	190,0	6,10	6,10	18,00	8,90	4,85	6,26	25,00	0,194	1,000	oui
Formule 20	N/A	1	2											
GWYNT 14 *	1,26	0	2	87,0	4,16	4,12	10,85	6,68	2,68	3,83	13,72			
Hobie 13	1,39	3	2	95,0	3,90	3,62	7,88	5,93	1,90	2,97				
Hobie 14	1,31	3	1	109,0	4,26	3,94	11,61	6,57						
Hobie 14 Turbo	1,19	3	1	109,0	4,26	3,96	11,61	6,57	2,80	3,75				
Hobie 15	1,29	3	2	160,0	4,95	4,61	12,82	7,30	2,70	4,19				
Hobie 16	1,16	3	2	150,0	5,06	4,66	15,14	7,45	4,80	4,50				
Hobie 16 SPINNAKER	1,13	3	2	150,0	5,06	4,66	15,14	7,45	4,80	4,50	17,50			
Hobie 17 (wings)	1,14	1	1	150,0	5,18	5,10	14,54	7,98				0,174	0,380	
Hobie 18 (inc Magnum)	1,06	1	2	182,0	5,48	5,29	16,00	7,65	6,32	5,70		0,211	0,570	
Hobie 18 Formula	1,01	1	2	186,0	5,48	5,29	17,47	8,32	5,70	5,15	20,30	0,237	0,850	
Hobie 18 Formula 104	1,04	1	2	195,0	5,48	5,29	17,47	8,32	4,10	4,80	20,30	0,237	0,850	
Hobie 20 Formula	1,02	1	2	218,0	5,95	5,69	17,70	8,45	5,40	5,15	21,00	0,222	0,600	
Hobie 21 (2 crews)	0,95	1	2	290,0	6,48	6,25	21,28	9,11	7,98	6,60	29,00	0,221	0,505	
Hobie 21 (3 crews)	1,00	1	3	290,0	6,48	6,25	21,28	9,11	7,98	6,60	29,00	0,221	0,505	
Hobie 21 Formula	0,94	1	2	284,0	6,48	6,25	21,15	9,28	6,99	6,08	27,00	0,237	0,850	
Hobie Dragoon	1,46	3	2	109,0	3,97	3,75	9,52	6,02	2,20	4,00	8,80			
Hobie Fox (see F20)	0,94	1	2	190,0	6,10	6,10	18,00	9,00	4,85	6,30	25,00	0,240	1,010	
Hobie FX One (Cat boat)	1,03	1	1	153,0	5,25	5,25	14,85	8,10			17,50	0,220	0,970	
Hobie FX One (double)	1,04	1	2	153,0	5,25	5,25	14,85	8,10	4,00	5,50	17,50	0,220	0,970	
Hobie Max	1,14	3	2	142,0	4,90	4,85	14,10	7,50	3,70	5,16	18,60			
Hobie Pacific (wings)	1,10	1	2	205,0	5,44	5,30	16,68	8,35	4,08	5,62	20,29			
Hobie Tiger (F18)	1,00	1	2	180,0	5,52	5,50	17,00	8,60	4,15	5,59	21,00	0,258	1,000	
Hobie Wave	1,47	3	2	122,0	3,99	3,84	10,00	5,56	2,22	3,59				
Hurricane 4.9	1,11	1	2	150,0	5,06	4,90	14,82	7,73	4,73	5,09		0,202	0,570	
Hurricane 5.5	1,04	1	2	175,0	5,48	5,38	15,88	8,15	5,00	5,45	21,00	0,227	0,531	
Hurricane 5.9	1,01	1	2	180,5	5,92	5,72	17,50	8,42	5,90	5,65		0,202	0,570	
Hurricane 5.9 Sport	1,00	1	2	191,5	5,92	5,72	17,50	8,42	5,20	5,62	21,00	0,202	0,570	
Hurricane 500	1,11	1	2	160,0	5,00	4,87	13,70	7,91	5,90	5,65	19,00			
KL 15.5	1,25	3	2	150,0	4,80	4,75	12,40	6,70	2,80	4,65	14,00			
KL 16	1,20	3	2	151,0	4,88	4,88	12,70	7,05	3,65	4,30	16,30			
KL 17 Power	1,16	3	2	150,0	5,18	5,10	13,60	7,60	3,00	3,90	16,30			
KL 17 Regata	1,08	1	2	158,0	5,18	5,12	16,50	8,00	3,00	4,90	19,00			
KL 17.5 Tonic	1,19	3	2	150,0	5,18	5,12	13,60	8,00	3,00	4,50				

ISAF/FFV/CAT/PCB

Mis à jour le 17 janvier 2006

2 sur 5

FFVoile - TABLE DES RATINGS 2006 - SMALL CATAMARAN HANDICAP RATING SYSTEM -

Type	Rating	Group	Crew	WS	AL	WL	CM	VLM	CJ	VLJ	Cspi	CB	VLC	Carbon
KL 18 Regata	1,05	1	2	167,0	5,48	5,48	18,25	8,50			19,00	0,168	0,800	
KL Booster	1,15	3	2	155,0	5,03	4,97	14,37	7,60	3,40	4,93	17,00			
KL Sonic														
KL Warp 18	1,07	1	2	151,0	5,48	5,48	15,94	7,62	3,87	4,32	19,00			
KL Phoenix (F18)														
Magic F18	1,00	1	2	180,0	5,52	5,50	17,00	8,60	4,15	5,50	21,00	0,204	0,900	
Mattia 16	1,24	1	2	135,0	4,90	4,88	11,20	6,60	2,30	3,70	9,50	0,140	0,600	
Mattia 18	1,01	1	2	180,0	5,52	5,50	17,00	8,60	4,15	5,50	21,00	0,225	0,920	
Mattia 18 104	1,04	1	2	180,0	5,52	5,50	15,70	8,75	3,70	5,80	19,00	0,186	0,760	
Mattia 18 Raid	1,00	1	2	173,0	5,50	5,35	17,20	8,85	4,50	5,60	21,00	0,176	0,720	
Mattia 20	0,99	1	2	200,0	6,09	6,07	17,80	8,75	4,00	5,50	21,00	0,186	0,760	
Mattia Cat Boat	0,96	1	2	197,0	6,09	6,07	21,75	10,70			21,00	0,186	0,760	
Mattia Declic		3	2											
Mattia Esse	1,09	1	2	157,0	5,48	5,46	13,94	7,75	3,30	4,00	15,50	0,175	0,715	
Mattia Esse Solo	1,12	1	1	151,0	5,48	5,46	13,94	7,75				0,175	0,715	
Mattia Esse Sport	1,04	1	2	155,0	5,52	5,52	14,70	7,95	4,15	4,83	19,00	0,175	0,715	
Mattia (F18)	1,00	1	2	180,0	5,52	5,50	17,00	8,60	4,15	5,74	21,00	0,256	1,050	
Miracle 20	0,98	1	2	185,0	5,94	5,77	16,87	8,98	4,66	5,52	20,50	0,256	0,800	oui
Mystere 5.0	1,18	3	2	144,0	5,00	4,95	12,52	7,80	4,36	5,56				
Mystere 5.0 XL	1,13	1	2	156,0	5,00	4,95	15,21	8,08	4,83	5,25				
Mystere 5.5 fun	1,05	1	2	180,0	5,56	5,51	18,08	8,50	5,38	5,77				
Mystere 5.5 Master	1,01	1	2	189,0	5,56	5,51	18,08	8,50	4,83	5,25	21,08	0,212	0,585	
Mystere 6.0	0,97	1	2	218,0	6,01	6,00	19,74	8,80	5,38	5,77	24,00	0,212	0,585	
Mystere F16		1												
Mystère 2000 (see F20)	0,94	1												
Mystere Sonic	1,32	3	1	110,0	4,31	4,30	10,85	6,50						
Mystere Tyka	1,37	3	2	115,0	4,31	4,30	9,50	5,95	2,40	3,79	12,00			
Mystere Twister (F18)														
Nacra 18m2	1,03	1	1	170,0	5,47	5,35	18,24	8,98				0,279	0,763	
Nacra 4.5	1,27	3	2	140,0	4,50	4,35	13,23	7,21	3,35	4,49				
Nacra 4.5 Solo	1,26	3	1	139,0	4,50	4,35	13,23	7,21						
Nacra 5.0	1,14	3	2	160,0	5,08	5,07	14,08	7,91	4,30	4,66	14,00			
Nacra 5.0 Cat Boat	1,18	3	1	154,0	5,08	5,07	14,08	7,91						
Nacra 5.2	1,07	1	2	161,0	5,14	5,14	15,50	7,85	4,12	5,00	16,30	0,279	0,763	
Nacra 5.5 France	1,02	1	2	182,0	5,47	5,45	15,80	8,19	5,81	5,60	19,50	0,279	0,763	
Nacra 5.5 Raid	1,03	1	2	182,0	5,47	5,45	16,20	8,42	4,70	5,34	21,00	0,279	0,763	

ISAF/FFV/CAT/PCB

Mis à jour le 17 janvier 2006

3 sur 5

FFVoile - TABLE DES RATINGS 2006 - SMALL CATAMARAN HANDICAP RATING SYSTEM -

Type	Rating	Group	Crew	WS	AL	WL	CM	VLM	CJ	VLJ	Cspi	CB	VLC	Carbon
Nacra 5.7 Race	1,07	1	2	174,0	5,65	5,46	15,80	8,19	5,00	5,07	16,00			
Nacra 5.8	1,00	1	2	196,5	5,85	5,82	16,41	8,44	5,51	5,29	24,00	0,257	0,790	
Nacra 500	1,19	3	2	160,0	5,08	5,07	14,01	7,77	3,32	5,53				
Nacra 6.0	0,97	1	2	202,0	6,07	5,77	17,05	8,74	5,91	6,11	24,00	0,257	0,790	
Nacra 6.0 Raid	0,97	1	2	206,0	6,07	5,77	17,46	9,34	5,08	5,81	25,00	0,257	0,790	
Nacra 6.0 SE	0,94	1	2	207,0	6,07	5,77	19,73	9,30	5,30	6,67	25,00	0,257	0,790	oui
Nacra Blast	1,19	3	2	150,0	4,82	4,82	13,70	7,05	3,10	4,80	16,00			
Nacra Inter 17	1,13	1	1	157,0	5,22	5,22	13,84	8,16				0,199	0,982	
Nacra Inter 18 (F18)	1,00	1	2	180,0	5,52	5,50	17,00	8,60	4,15	5,50	21,00	0,198	1,000	
Nacra 2005 (F18)	1,00	1	2	180,0	5,52	5,50	17,00	8,60	4,15	5,81	21,00	0,255	1,000	
Nacra Inter 20 (see F20)		1												
New Cat F1	1,40	3	2	110,0	4,18	4,04	10,26	6,20	2,50	4,05				
New Cat F2	1,44	3	2	105,0	4,18	4,04	9,22	5,81	2,50	4,00				
New Marine 12 junior Double	1,84	3	2	88,0	3,50	3,28	6,20	4,80	2,00	1,10				
New Marine 12 junior Cat Boat	1,73	3	1	88,0	3,50	3,28	6,20	4,80						
New Marine 12 racing Double	1,69	3	2	93,0	3,50	3,28	8,20	5,90	2,00	1,10				
New Marine 12 racing Cat Boat	1,55	3	1	93,0	3,50	3,28	8,20	5,90						
New Marine 16 Swing Double	1,22	3	2	178,0	4,90	4,90	11,50	7,32	4,15	5,17	18,50			
New Marine 16 Swing Cat Boat	1,34	3	1	178,0	4,90	4,90	11,50	7,32			18,50			
Prindle 15	1,21	3	1	118,0	4,55	4,39	13,07	7,32						
Prindle 16	1,19	3	2	136,0	4,87	4,64	13,84	7,58	3,71	4,50				
Prindle 18	1,10	1	2	161,0	5,48	5,27	15,81	8,00	4,38	5,40				
Prindle 18.2	1,05	1	2	177,0	5,50	5,27	16,92	8,00	4,61	5,05	18,50	0,208	0,495	
Prindle 19	1,00	1	2	196,0	5,84	5,63	18,08	8,45	5,00	5,50	25,00	0,208	0,495	
Prindle 19 Pacer	0,99	1	2	196,0	5,84	5,63	18,17	8,55	4,74	5,80	25,00	0,208	0,495	oui
Shearwater	1,19	1	2	165,0	5,03	5,00	12,60	6,45	3,40	4,66	17,90	0,200	0,600	
Spitfire	1,04	1	2	139,0	4,98	4,95	15,45	7,90	4,45	5,43	18,00	0,190	0,760	
Stealth	1,07	1	2	109,0	5,05	4,95	13,75	7,43	2,75	4,10	17,50	0,122	0,450	oui
Stealth "R"	1,02	1	2	109,0	5,05	4,95	13,75	7,43	4,90	5,30	17,50	0,188	0,750	oui
Storm (voir F20)		1												
SYGA *	1,28	0	2	146,0	0,46	4,46	11,96	6,94	3,13	4,71	12,54			
Thundercat 18	1,02	1	2	145,0	5,48	5,30	15,20	8,80	6,10	5,20		0,202	0,570	
Tomahawk F20	0,94	1	2	187,0	6,08	6,08	22,23	10,58	0,00	0,00	21,00	0,308	0,970	
Topcat 15 F2	1,28	3	2	123,0	4,78	4,37	12,50	6,78	2,95	3,61				
Topcat 15 Solo	1,25	3	1	119,0	4,78	4,37	12,50	6,78						
Topcat 18 K1	1,05	1	2	184,0	5,46	5,20	16,48	8,88	5,77	5,75	20,00			

ISAF/FFV/CAT/PCB

Mis à jour le 17 janvier 2006

4 sur 5

FFVoile - TABLE DES RATINGS 2006 - SMALL CATAMARAN HANDICAP RATING SYSTEM -

Type	Rating	Group	Crew	WS	AL	WL	CM	VLM	CJ	VLJ	Cspi	CB	VLC	Carbon
Topcat 18 Spitfire	1,10	1	2	172,0	5,49	5,07	15,17	8,75	5,55	5,56				
Topcat K2	1,13	3	2	165,0	5,18	4,99	16,50	8,10						
Topkat K3	1,18	3	2	145,0	4,92	4,78	15,20	7,40	3,30	4,25				
Topkat K3 solo	1,17	3	1	145,0	4,92	4,78	15,20	7,40						
Tornado	1,00	1	2	170,0	6,09	5,83	16,87	8,91	5,20	5,62		0,222	0,600	
Tornado 24m2 spi	0,97	1	2	175,0	6,09	5,83	16,87	8,91	5,20	5,62	24,00	0,222	0,600	
Tornado 2001 (new rig)	0,94	1	2	175,0	6,09	5,83	18,22	8,92	5,38	6,03	25,87	0,222	0,600	
Tropic GT1	1,08	1	2	161,0	5,48	5,46	13,95	8,60	3,10	5,00	16,30	0,158	0,620	
Unicorn	1,09	1	1	108,0	5,48	5,28	13,56	7,25				0,150	0,600	
Ventilo 18	1,03	1	2	147,0	5,48	5,40	15,15	8,50	3,05	4,80	19,00	0,179	0,730	
Ventilo 20 CB	0,93	1	2	175,0	6,03	5,98	21,80	10,60			24,00	0,198	0,990	
Ventilo 609	0,91	1	2	156,0	6,09	5,98	18,00	9,25	4,41	6,10	25,00	0,198	0,990	oui
Ventilo Quickie	0,97	1	1	110,0	5,48	5,40	15,15	8,50			14,00	0,179	0,730	

* Group 0 classified boats (provisional ratings) have to be ranked apart from the group 1 & group 3 boats.

* les bateaux du groupe C0 doivent être classés séparément des bateaux des groupes 1 & 3.

N/A : A Class, F20 & F18: no boat shall be allowed to race unless she has a valid measurement certificate issued by a National Authority.

N/A : Classe A, F20 & F18 : aucun bateau ne peut être admis à courir sans posséder un certificat de jauge valide délivrée par une Autorité Nationale.

ANNEXES HABITABLES/CROISEUR

1 - Parcours

parcours recommandés :

- "Triangle" avec les bords de largue à angles variables (45°, 60°...)
- autres,...

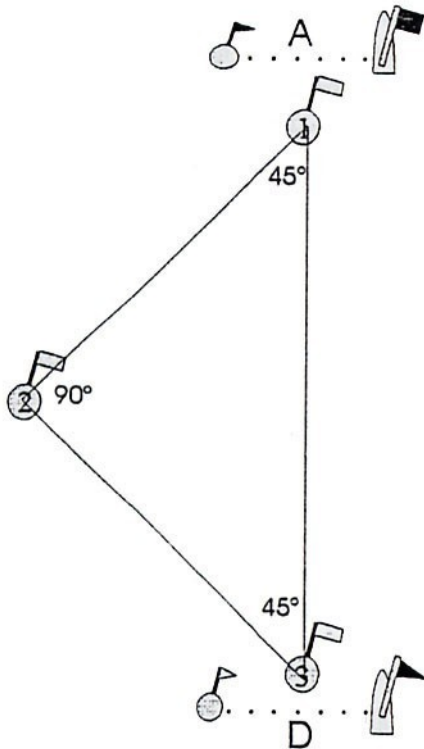

La ligne de départ peut aussi être entre la bouée 3 et le bateau Comité et la ligne d'arrivée entre la bouée 1 et le bateau Comité.

Olympique simple : D-1-2-3-1-3-A

réduit : D-1-2-3-A

Super Olympique : D-1-2-3-1-3-1-2-3-A

réduit : D-1-2-3-1-3-A

2 - Validation

vitesse minimum : 3 nœuds de vent conseillé

2 régates maximum par plan d'eau

L'équipage ne peut comprendre moins de 2 personnes dont un skipper

3 - Classement

Les régates seront régies avec la table rivière H115, dont copie ci-jointe.

Les bateaux devront être identifiés selon le règlement habitable FFV. Les bateaux non identifiés compteront dans le classement de la régate du jour, mais seront sortis du classement du Championnat de Ligue.

NUMEROTATION NATIONALE DES HABITABLES FRA XXXXX

VOUS DESIREZ VOTRE NUMERO ET/OU UN CERTIFICAT DE JAUGE

Principe: La numérotation sert à reconnaître des bateaux qui se rencontrent en course. Elle est délivrée au moyen des certificats de jauge gérés par la FFVoile, qui enregistrent l'identité du bateau et du propriétaire. Elle est nationale, unique, et le numéro est délivré pour la vie du bateau.

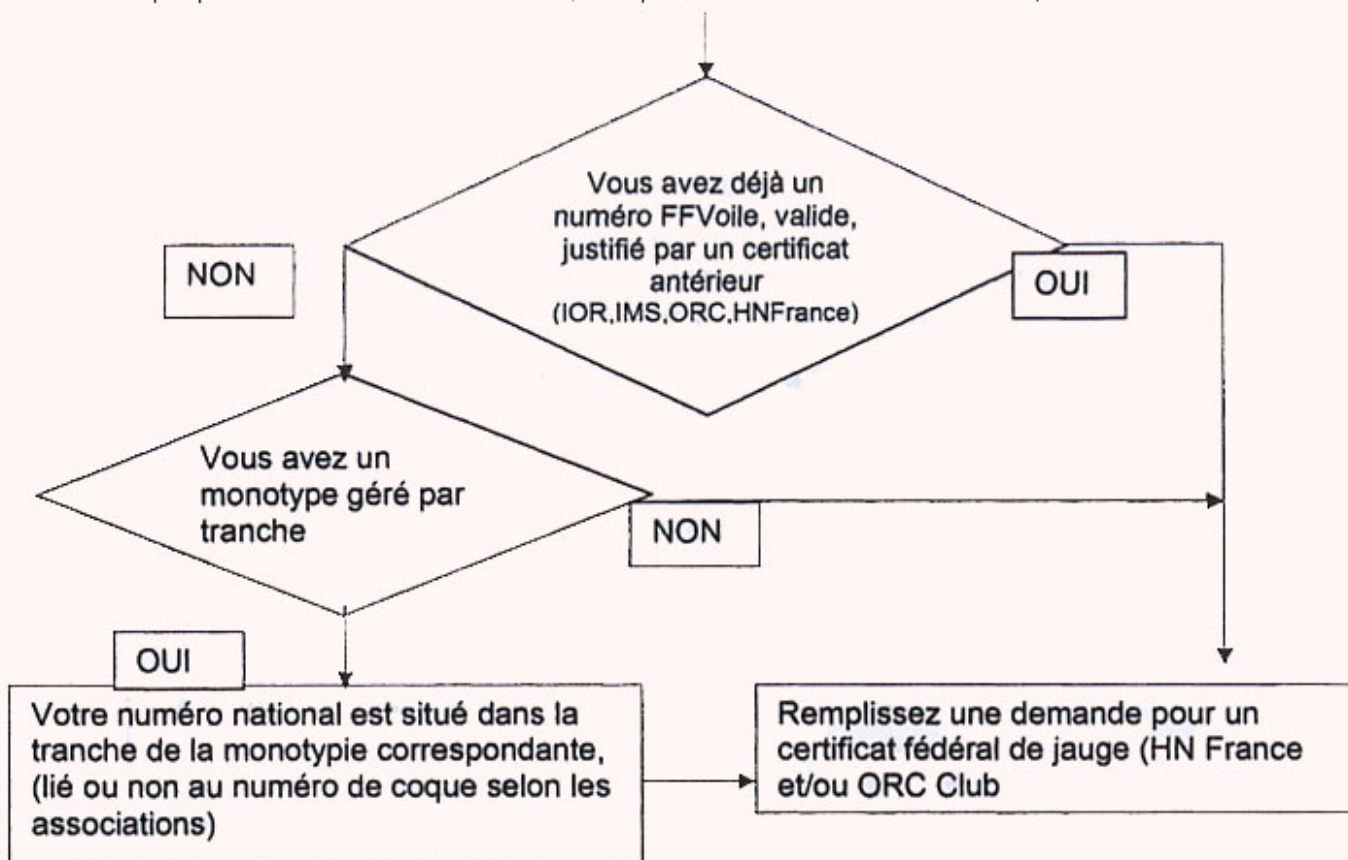



DEMANDE DE CERTIFICAT FEDERAL DE JAUGE

volet Handicap National
à renvoyer à votre délégué régional HN

NOM DU BATEAU:	ANNEE DE CONSTRUCTION:.....
NOM de la SERIE:(voir l'appellation de référence des tables du Handicap)	N° de SERIE:
	Basé à:
NUMERO DE VOILE OFFICIEL NATIONAL (si déjà attribué):	FRA:

NOM DU DEMANDEUR:	Prénom:
ADRESSE :	
CODE.POSTAL:	VILLE:
TELEPHONE: Travail:	Personnel:
E-MAIL	Mobile
N° de LICENCE du Demandeur:	N° de ligue:.....
NOM DU CLUB:	N° affiliation du club:

MESURES CARACTERISTIQUES, ET OPTIONS QUE VOUS DECLAREZ

COQUE	Longueur de coque	-----	cm
	Tirant d'eau	-----	cm
	Déplacement à vide	-----	kg
VOILES	GENOIS MAXIMUM:	Guindant (GG):	cm
		Perp au guindant (LPG):	cm
	GRAND VOILE:	Guindant (P):	cm
		Bordure (E):	cm
	SPI MAXI:	Chute (SL):	cm
		Largeur Max (SMW):	cm
	SPI Asymétrique éventuel	Guindant (SLU):	cm
		Chute (SLE):	cm
Bordure (SF):		cm	
	Largeur à mi hauteur (SMG):	cm	
GREEMENT	type de gréement: tête <input type="checkbox"/> 7/8 <input type="checkbox"/> 9/10 <input type="checkbox"/>		
	Nombre d'étages de barres de flèche:	-----	
	Nombre de paires de bastaques:	-----	
	Mat en carbone: <input type="checkbox"/> OUI <input type="checkbox"/> NON	de série : <input type="checkbox"/> OUI <input type="checkbox"/> NON	

Comment réduisez vous la voilure:		(rayez les mentions inutiles)	
En enroulant le Génois MAXIMUM à l'aide d'un tambour au dessus du pont		OUI	NON
En enroulant votre grand voile à l'intérieur du mat		OUI	NON
Si le tangon prévu ne dépasse pas l'étrave: Votre tangon la dépasse-t-il ?		OUI	NON
Si le tangon prévu dépasse l'étrave : Quelle est sa longueur ?		cm
Vous avez un moteur intérieur ?		OUI	NON
Votre hélice est elle repliable (où à pales orientables) ?		OUI	NON
Avez vous une particularité à signaler susceptible d'affecter le handicap de votre bateau selon l'article 12 du doc H106		OUI	NON
Laquelle ?			
.....			
.....			

ATTENTION: Cette déclaration sert à établir votre carte de handicap, et vous engage vis à vis des autres concurrents. Toute déclaration erronée peut entraîner la disqualification selon l'article 12 3 1 du doc H106

SIGNATURE DU DEMANDEUR:

DATE:

La table ci après n'est utilisable que sur les plans d'eau "rivières" agréés
L'agrément est à demander auprès de la commission Hn France
La validité de cette table n'est aucunement admise sur les plans d'eau non agréés

HANDICAP NATIONAL TABLE RIVIERE H.115 - 2005

Cl	Gr	Type	Coef	Cl	Gr	Type	Coef	Cl	Gr	Type	Coef
A	2	ALOA 17 (Eau vive)	.6222	B	5	EDEL 4 DL	.6555	A	2	KELT 550 DER	.6222
B	3	ALOA 21	.6333	B	2	ETAP 20	.6222	A	2	KELT 550 Q	.6222
A	7	590 Der	.6777	B	3	ETAP 22	.6333	B	4	KELT 6,20 DL	.6444
A	5	BAGHEERA	.6555	A	7	EXPRESS 600	.6777	B	5	KELT 6,20 Q	.6555
B	4	BAHIA Q	.6444	A	8	EXPRESS 600 <u>Genois</u>	.6875	B	4	KELT 707 Der	.6444
B	3	BAHIA DL	.6333	A	6	EXPRESSION	.6666	B	6	KELT 707 Q	.6666
B	10	BELOUGA Der	.7125	B	11	FIRST 210 QR	.7250	B	3	LOVE-LOVE	.6333
B	9	BELOUGA QR 660	.7000	B	11	FIRST 211 QR	.7250	A	3	MARAUDEUR ancien	.6333
B	3	BRIO Q	.6333	B	5	FIRST 22 QR	.6555	A	5	MARAUDEUR performance	.6555
B	3	BRIO DL	.6333	B	10	FIRST 235 QR	.7125	A	9	MICROGEM	.7000
B	6	CALIFE (jouet 23)	.6666	B	11	FIRST 235 Q	.7250	R1	14	MICRO prototype	.7500
A	11	CAP BABA	.7250	B	7	FIRST 24 QR	.6777	A	8	MICROSAIL Der	.6875
A	4	CAP CORSE	.6444	A	2	FIRST 18 QR	.6222	A	8	MICROSAIL Q	.6875
A	4	CORSAIRE DL	.6444	A	3	FIRST18 Q	.6333	A	8	MICROSAIL monotype der.	.6875
A	3	CORSAIRE JOG	.6333	A	3	FLIRT DL	.6333	A	5	MIDJET Der	.6555
A	3	CHALLENGER MICRO	.6333	A	4	FLIRT Q	.6444	A	5	MIDJET Q	.6555
B	5	CHALLENGER SCOUT	.6555	B	8	FOU cabine	.6875	B	5	MUSCADET DL	.6555
B	4	CHALLENGER JUNIOR	.6444	A	2	FOXTROT / JOUET 17	.6222	B	5	MUSCADET Q	.6555
B	7	DC 20	.6777	R1	16	FUN	.7694	A	11	NEPTUNE 550	.7250
B	4	DUFOUR T6 Der	.6444	B	3	GIBSEA 20	.6333	B	2	PEN DUICK 600	.6222
B	5	DUFOUR T7 Q	.6555	B	6	GIBSEA 68 Der	.6666	A	5	SAILART 18	.6555
B	5	DUFOUR T7 Der	.6555	B	9	GIBSEA 68 Q	.0700	B	9	SAXO . DI	.7000
A	2	EAU VIVE (Aloa 17)	.6222	R1	15	J 22	.7597	B	3	SHERIF (Jouet 20)	.6333
A	4	ECLAIR 19	.6444	R1	16	J.24	.7694	R1	14	SPECULATION	.7500
A	3	EDEL 2	.6333	A	2	JOUET 18	.6222	B	6	START 6 DER	.6666
A	0	EDEL 5 PTE	.6000	A	4	JOUET 19 (Eclair)	.6444	A	2	SUN FAST 17	.6222
A	3	EDEL 600 DL	.6333	B	5	JOUET 22 (Elor PTE)	.6555	B	8	SUN FAST 20	.6875
A	3	EDEL 600 Q	.6333	B	6	JOUET 23 (Calife)	.6666	B	11	SUN 2000	.7250
B	4	EDEL 660 PTE	.6444	A	8	JOUET 550 QR	.6875	B	3	SUPER DORADE Q	.6333
B	5	EDEL 660 GTE	.6555	A	5	JOUET 600 DL	.6555	A	3	TABASCO DER	.6333
				A	6	JOUET 600 Q	.6666				

Les bateaux absents de la table Rivière ci-dessus
ont un handicap égal à celui donné dans en tables H109-H108

CI-DESSOUS SERIES DONT LE DIFERENTIEL A EVOLUE
LES CARTES D'IDENTITE SONT A REVOIR OBLIGATOIREMENT

Aloa 17 / Cap Baba / Challenger Scout // Challenger Junior / Eau Vive / Express 6i

Express 600 génois / First 18 QR / Love Love

QUILLARDS DE SPORT

Dans les régates interséries non officielles et uniquement sur les plans d'eaux rivières
les quillards de sport peuvent être incorporés au classement croiseurs
en classe R avec le groupe de la table H.115 ci-dessous.

R	9	AILE	.7000	R	16	SOLING	.7694	R	14	TEMPEST	.7500
R	18,5	MONOTYPE 7.50	.7958	R	18	STAR	.7903	R	12	VENT D'OUEST	.7333